



- Откидная крышка двигателя / крыльчатки для удобства техобслуживания
- ЕС-двигатели, высокий уровень энергоэффективности
- Регулирование скорости от 0 до 100%
- Встроенная защита электродвигателя
- Монтаж в любом положении
- Потенциометр для удобства ввода в эксплуатацию

Корпус

Корпус выполнен из оцинкованной стали. Двигатель и рабочее колесо установлены на крышке корпуса для облегчения процедуры очистки и техобслуживания.

Электродвигатель

Энергосберегающий, высокоэффективный ЕС-двигатель с внешним ротором.

Геометрия рабочего колеса

Рабочее колесо центробежного типа с загнутыми назад лопатками.

Регулирование производительности

Регулирование производительности от 0 до 100% подключенным потенциометром (сигнал 0-10 В).

Защита двигателя

Устройства защиты электродвигателя встроены в его электронику.

В случае отсутствия встроенного устройства термозащиты двигателя, гарантийные обязательства действительны только при условии правильного подключения дополнительного внешнего устройства тепловой защиты.

Более подробная информация в нашем онлайн каталоге на сайте www.systemair.ru

Дополнительные принадлежности



DS
Гибкая соединительная вставка
Стр. 358



FFK
Кассета фильтра
Стр. 360



GFL
Ответный фланец
Стр. 358



LDR
Шумоглушитель
Стр. 359



SRK
Воздушный клапан
Стр. 358



VK
Жалюзи
Стр. 348



PGK
Канальный воздухоохладитель
Стр. 363



DXRE
Канальный воздухоохладитель
Стр. 364



RB
Канальный воздунонагреватель
Стр. 361



RBM
Канальный воздунонагреватель
Стр. 362



VBR
Водяной воздунонагреватель
Стр. 365

Электрические принадлежности



Центральный блок
Комнатный контроллер
Стр. 326



MTR
Регулятор скорости
Стр. 319



MTV
Регулятор скорости
Стр. 319



REV
Выключатель питания
Стр. 343

Быстрый подбор

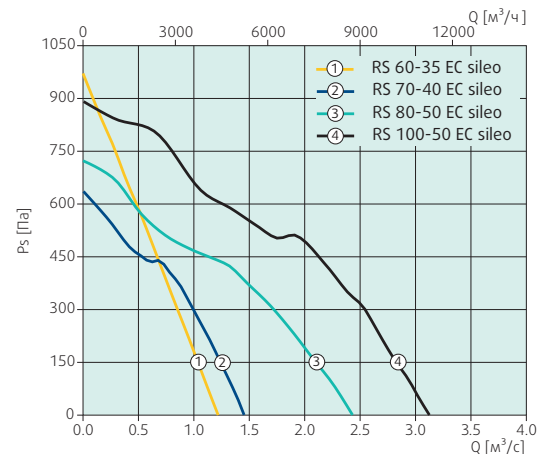
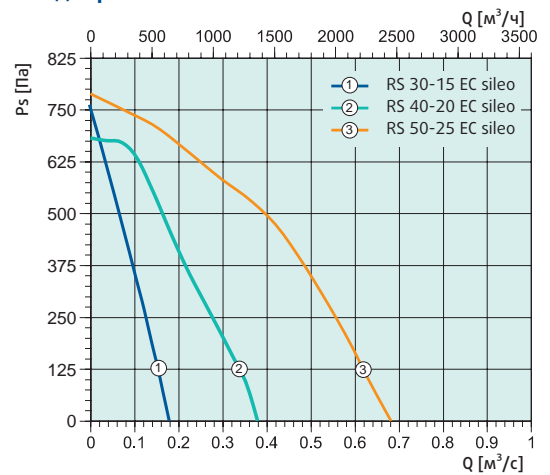

Размеры

RS EC 30-15, 40-20, 50-25, 60-35

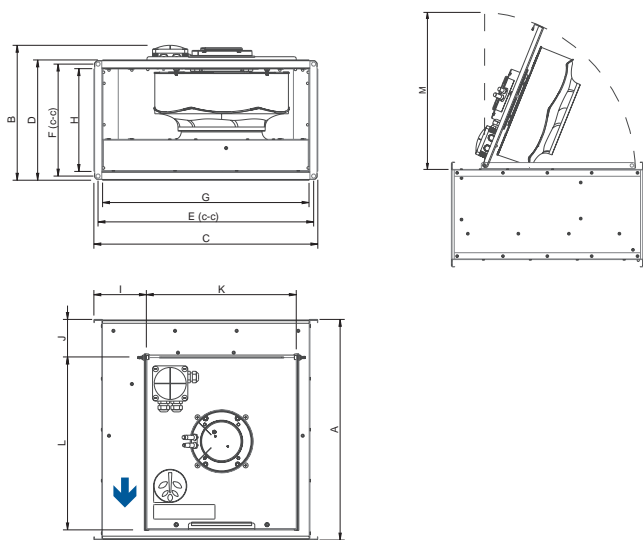

RS EC 70-40, 80-50, 100-50

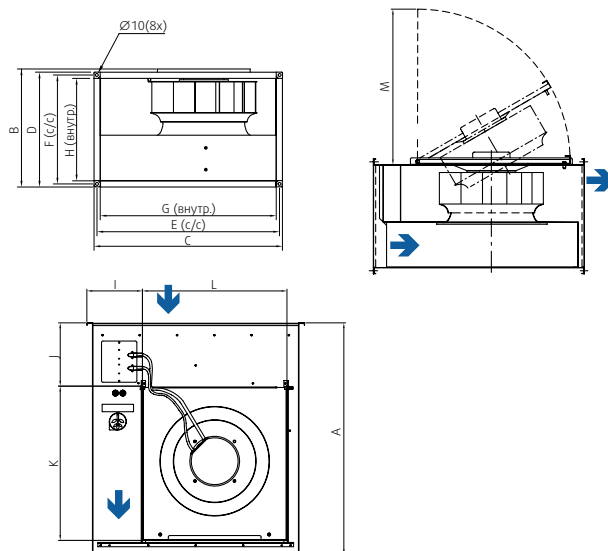

RS EC	A	B	C	D	E	F	G	H	I	J	K	L	M
RS 30-15 EC sileo	402	227	340	190	320	170	298	149	79	120	230	254	257
RS 40-20 EC sileo	502	293	440	240	420	220	398	198	98	125	310	354	359
RS 50-25 EC sileo	532	326	540	290	520	270	498	248	125	87	366	417	427
RS 60-35 EC sileo	717	431	640	390	620	370	598	348	109	147	491	521	530
RS 70-40 EC sileo	787	465	740	440	720	420	698	398	189	215	524	491	518
RS 80-50 EC sileo	882	580	840	541	820	520	798	498	182.5	191	644	614	638
RS 100-50 EC sileo	982	580	1040	540	1020	520	998	498	287	260	684	634	678

Технические характеристики

RS EC		RS 30-15 EC sileo	RS 40-20 EC sileo	RS 50-25 EC sileo	RS 60-35 EC sileo
Артикул		77061	77062	77063	77064
Напряжение	В	1x230	1x230	1x230	1x230
Частота	Гц	50	50	50/60	50
Мощность потребления (P1)	Вт	89	166	405	524
Ток	А	0.733	1.18	1.78	2.29
Макс.температура перемещаемого воздуха	°С	60	60	60	60
* при регулировании скорости	°С	60	60	60	60
Уровень звукового давления (1 м)*	дБ(А)	44.5	46.7	57.8	53.6
Вес	кг	6.2	10.7	17	25.8
Класс изоляции		B	B	B	F
Защита двигателя		Встроенная	Встроенная	Встроенная	Встроенная

RS EC		RS 70-40 EC sileo	RS 80-50 EC sileo	RS 100-50 EC sileo
Артикул		92930	92931	92932
Напряжение	В	1x230	3x400	3x400
Частота	Гц	50/60	50/60	50/60
Мощность потребления (P1)	Вт	653	1177	2075
Ток	А	2.95	1.84	3.21
Макс.температура перемещаемого воздуха	°С	60	60	60
* при регулировании скорости	°С	60	60	60
Уровень звукового давления (1 м)*	дБ(А)	53.8	59.4	63.8
Вес	кг	33.4	55	76.8
Класс изоляции		F	F	F
Защита двигателя		Встроенная	Встроенная	Встроенная

(*) Свободное пространство