

KBR-EC



- ЕС-двигатели, высокий уровень энергоэффективности
- Регулирование скорости от 0 до 100%
- Встроенная защита электродвигателя
- Низкий уровень шума
- Макс. непрерывная температура перемещаемого воздуха 120 °C

Высокотемпературные вентиляторы с ЕС-двигателем

Корпус

Корпус из оцинкованной стали с шумо- и теплоизоляцией толщиной 50 мм (негорючий материал согласно стандарту DIN 4102).

Электродвигатель

Энергосберегающий, высокоэффективный и компактный ЕС-двигатель.

Геометрия рабочего колеса

Рабочее колесо центробежного типа с загнутыми назад лопатками изготовлено из оцинкованной листовой стали.

Регулирование производительности

Регулирование производительности от 0 до 100% по сигналу напряжения 0-10 В.

Защита двигателя

Встроенная электроника для защиты электродвигателя.

Более подробная информация в нашем онлайн-каталоге на сайте www.systemair.ru

Дополнительные принадлежности



ASF/KB
Гибкая соединительная вставка
Стр. 371



ALS-KBT
Сливной патрубок
Стр. 371



WSD-KBR
Защитные элементы
Стр. 371



WBK
Кронштейн для настенного монтажа
Стр. 371

Электрические принадлежности



CO2RT
Датчик-преобразователь
Стр. 328



CXE/AVC
Цифровой регулятор
Стр. 329



EC-Vent / Basic
Контроллер
Стр. 326



HR1
Комнатный регулятор влажности
Стр. 321



MTP
Регулятор скорости
Стр. 319



MTV
Регулятор скорости
Стр. 319



REV
Выключатель питания
Стр. 343



RT
Комнатный термостат
Стр. 338



S-SEC/FRQ
Выключатель
Стр. 343

Быстрый подбор

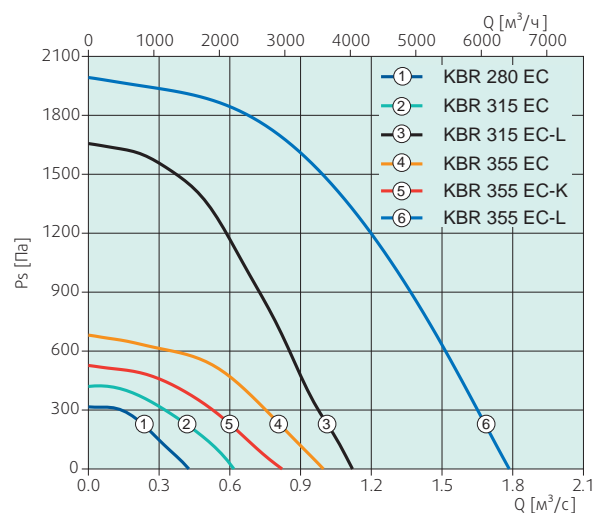

Размеры

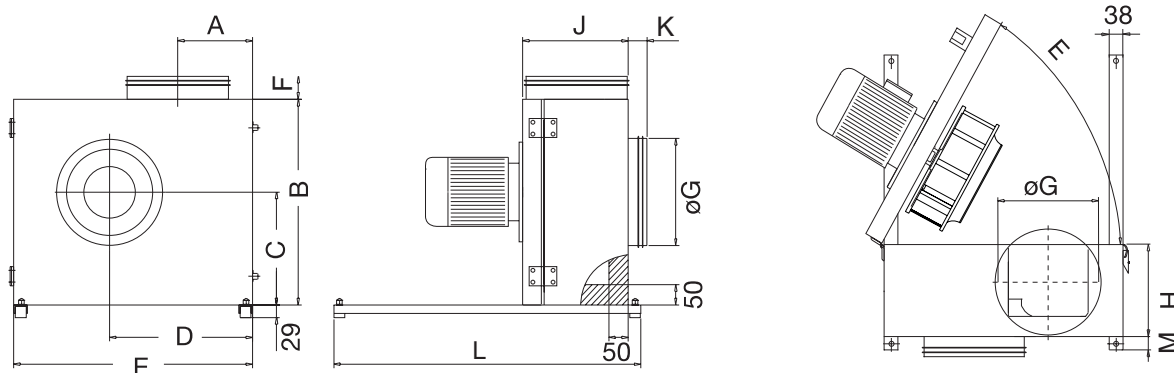

KBR-EC	A	B	C	D	E	F	øG	H	J	K	L	M
KBR 280EC	171,5	537	295	360	625	125	280	234	291	70	620	55
KBR 315EC	187,5	600	339	398	690	125	315	249	307	70	770	55
KBR 355EC	206,7	655	372	451	770	125	355	273	331	70	770	55

Технические характеристики

KBR-EC		KBR 280EC	KBR 315EC	KBR 315EC-L	KBR 355EC	KBR 355EC-K	KBR 355EC-L
Артикул		33396	33397	33653	33400	33398	33665
Напряжение	B	1x230	1x230	1x230	1x230	1x230	3x400
Частота	Гц	50/60	50/60	50/60	50/60	50/60	50/60
Мощность потребления (P1)	Вт	107	182	1268	498	296	2643
Ток	A	0.502	0.772	5.53	2.17	1.3	4.04
Макс.температура перемещаемого воздуха	°C	120	120	120	120	120	120
Уровень звукового давления на расстоянии 4 м (свободное пространство)	дБ(A)	30	26	38	32	24	41
Уровень звукового давления на расстоянии 10 м (свободное пространство)	дБ(A)	22	18	30	24	16	33
Вес	кг	47	55	54	68	63	79
Класс изоляции		B	F	F	B	B	F